

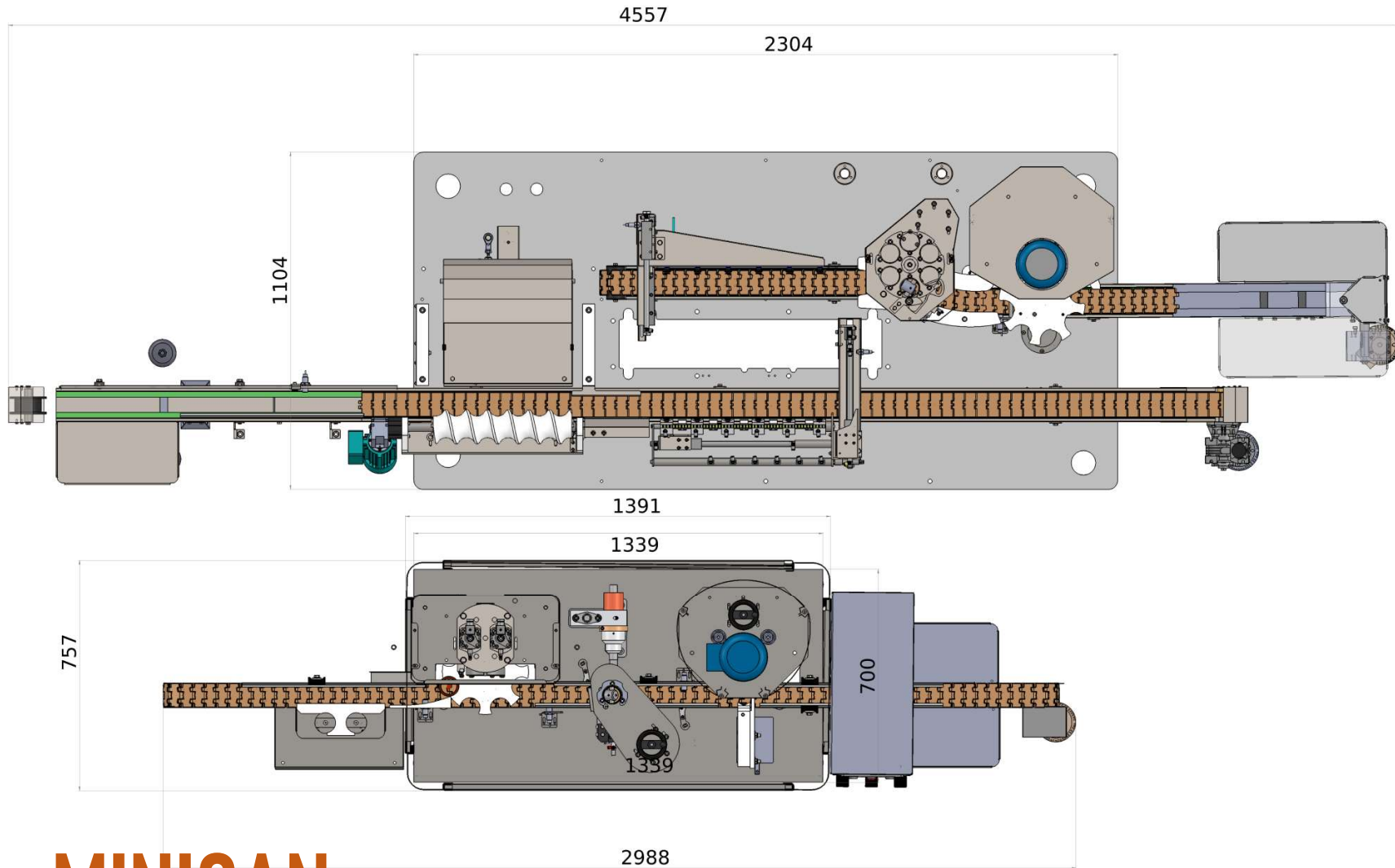

DIVISIONE FILLING

ANTEPRIMA MONOBLOCCO MINI CAN

CANBLOCK



MINICAN

MINICAN – VISTA FRONTALE

Monoblocco attrezzato con:

- Sciacquatura manuale a due posizioni
- Stazione di riempimento isobarico a due becchi
- Gruppo schiumatore
- Distributore coperchi
- Stazione di aggraffatura

Produzione: 500-600 lattine/ora

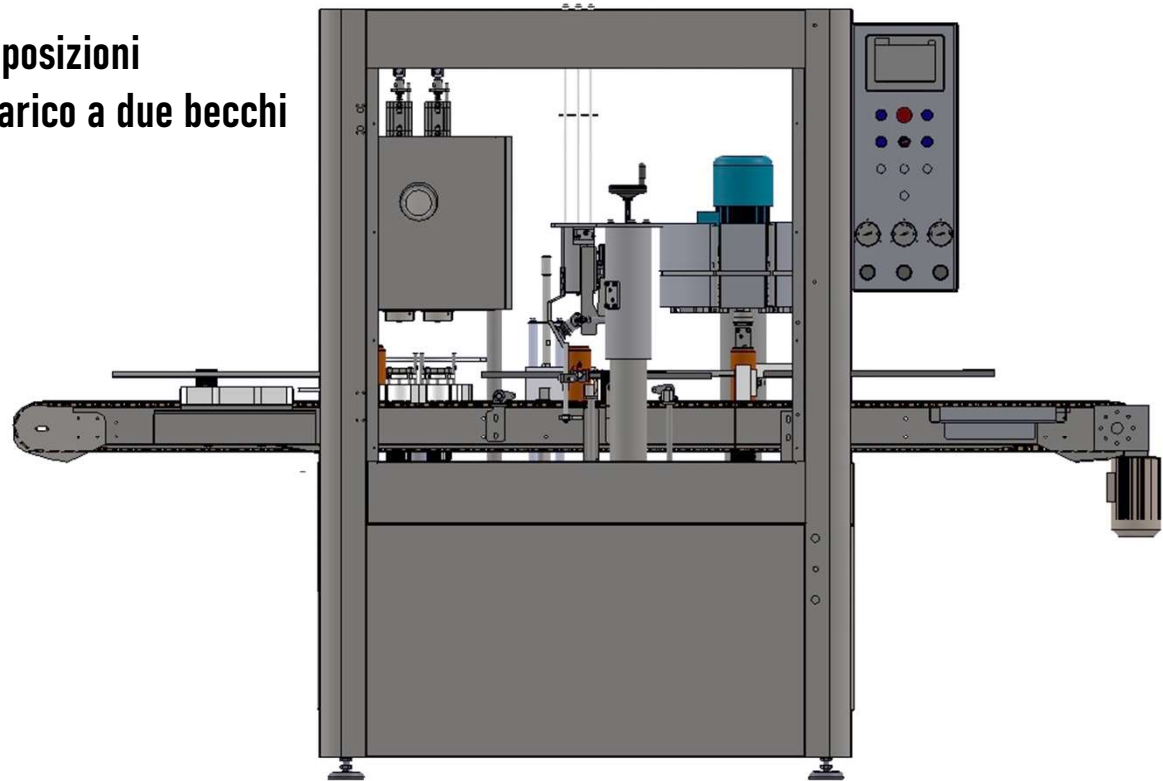

MINICAN – VISTA DALL'ALTO

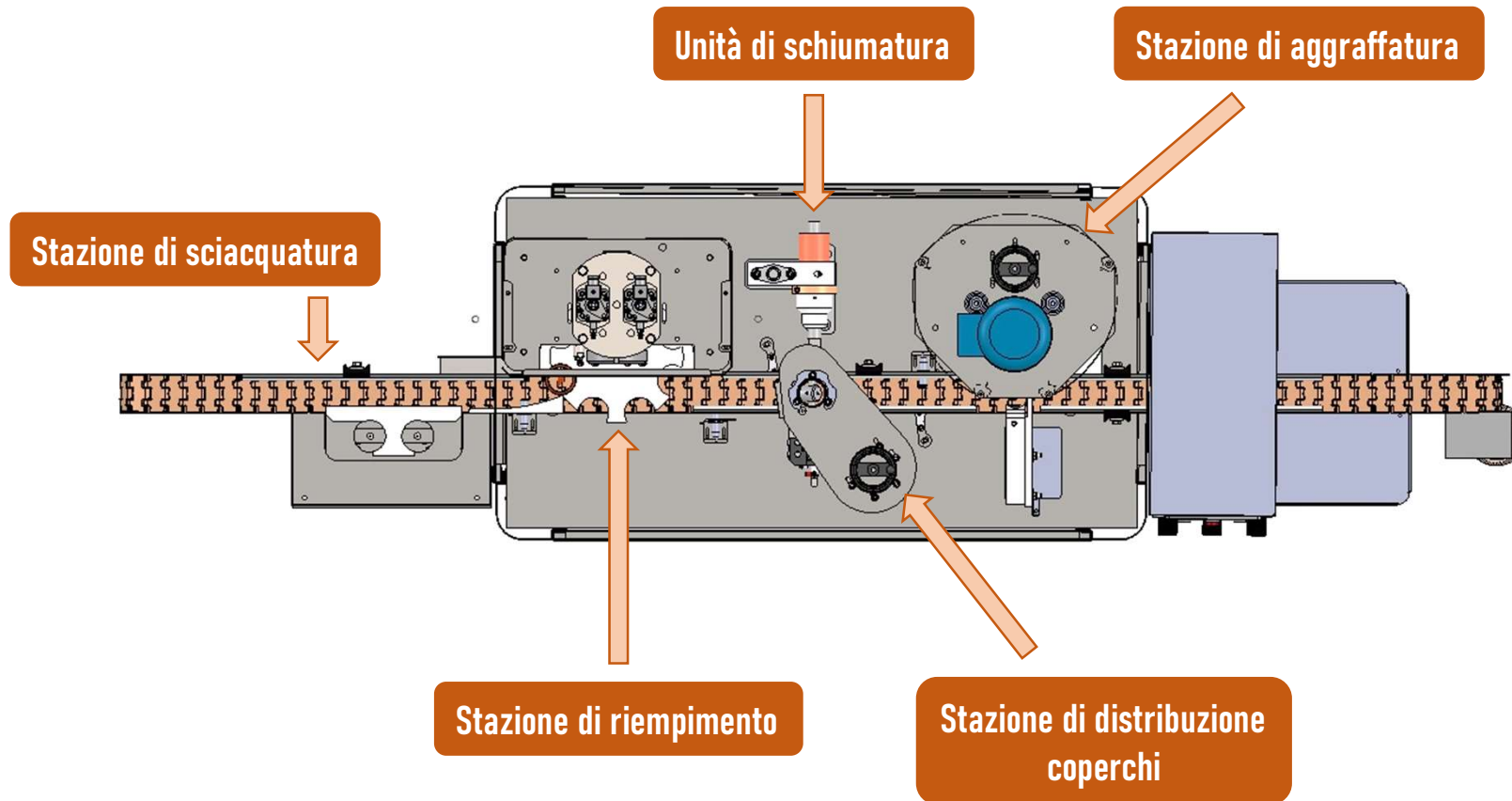

MINICAN – PROSPETTIVA 1

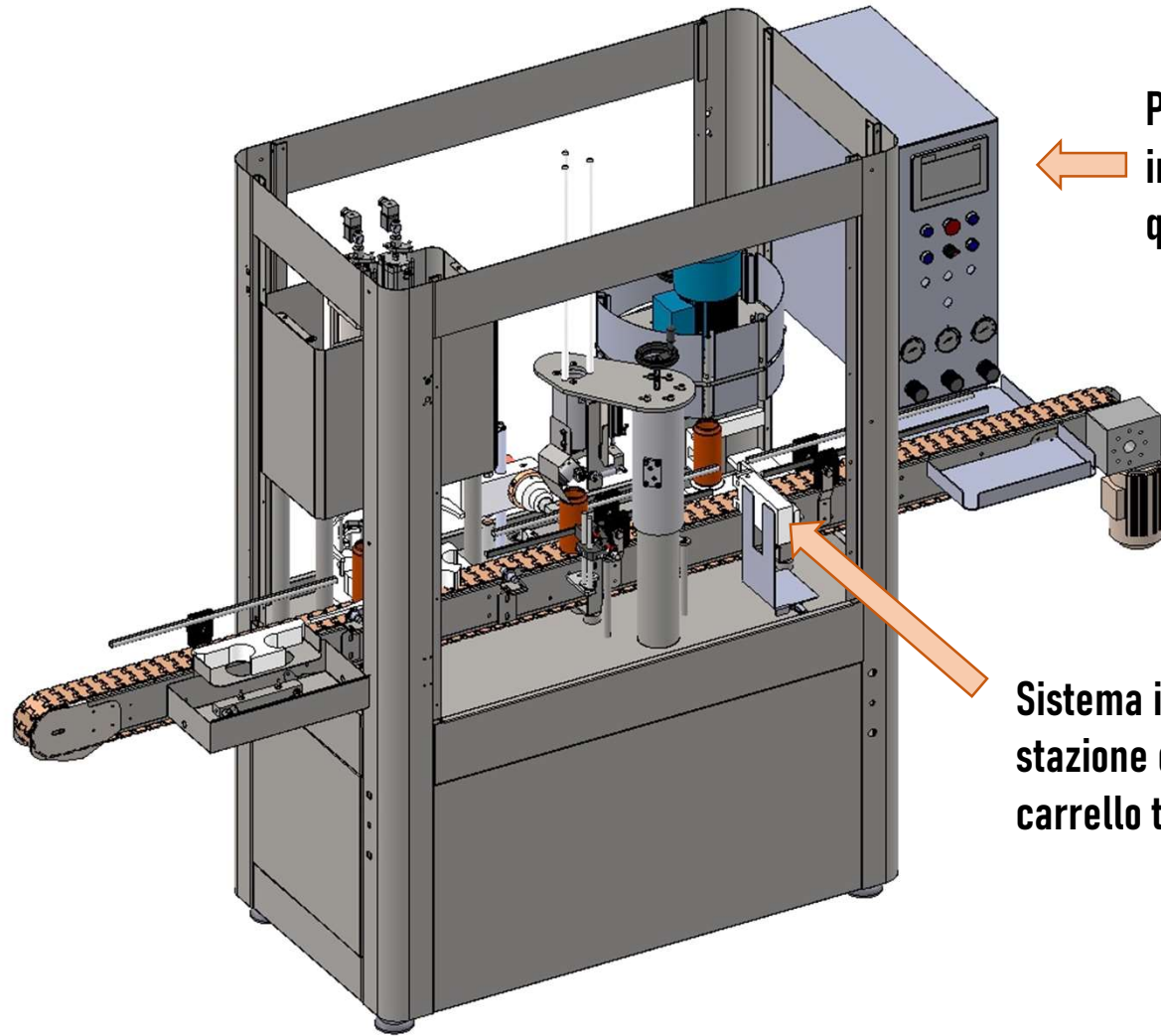

← Pannello comandi e pulsantiera integrati nella pannellatura del quadro elettrico

← Sistema introduzione lattina nella stazione di aggraffatura mediante carrello traslatore con ventosa

MINICAN – PROSPETTIVA 2

**Gruppo riempimento a due becchi
dotato di rubinetti a gestione elettro-meccanica
e serbatoio singolo di stoccaggio prodotto**

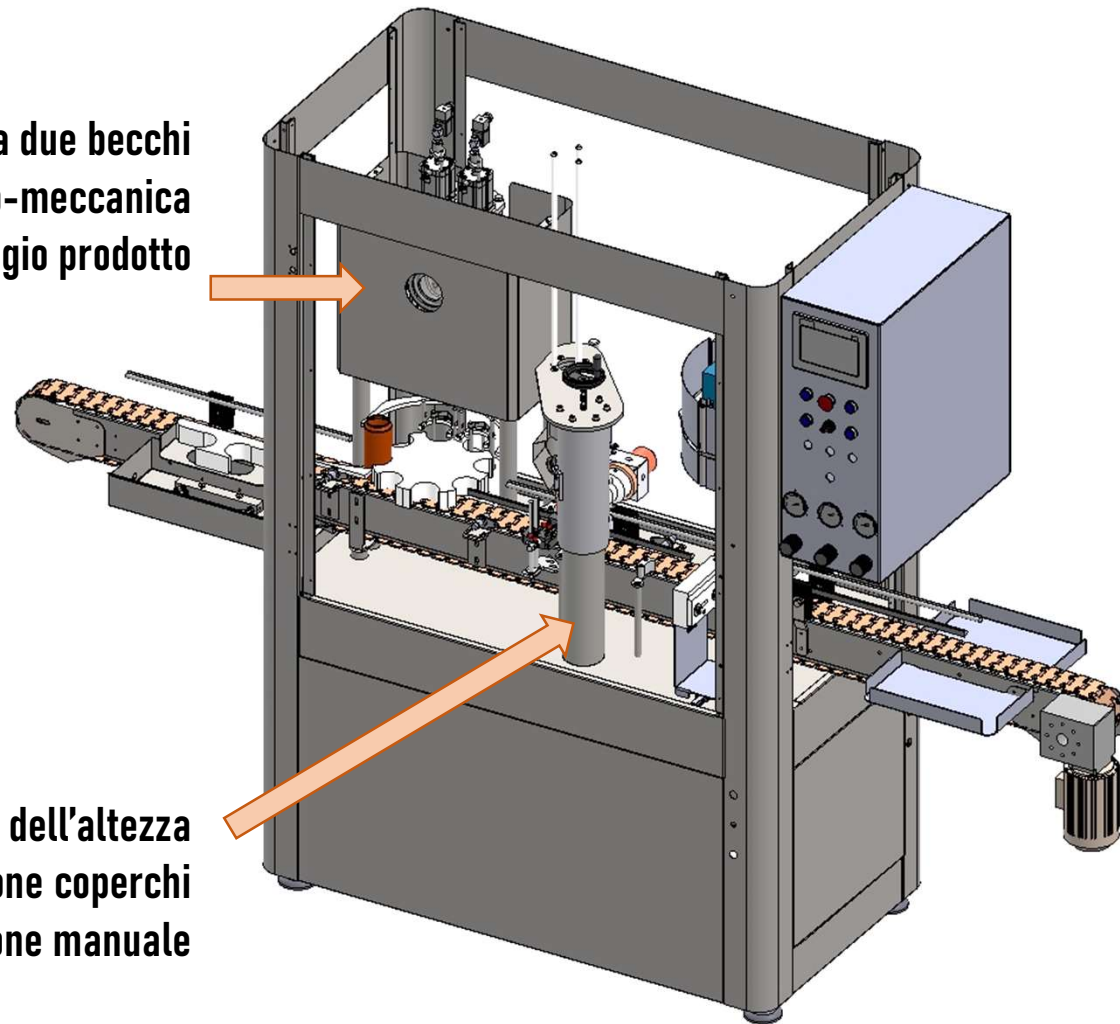

**Colonna di regolazione dell'altezza
della stazione di distribuzione coperchi
a movimentazione manuale**

MINICAN – PROSPETTIVA 3

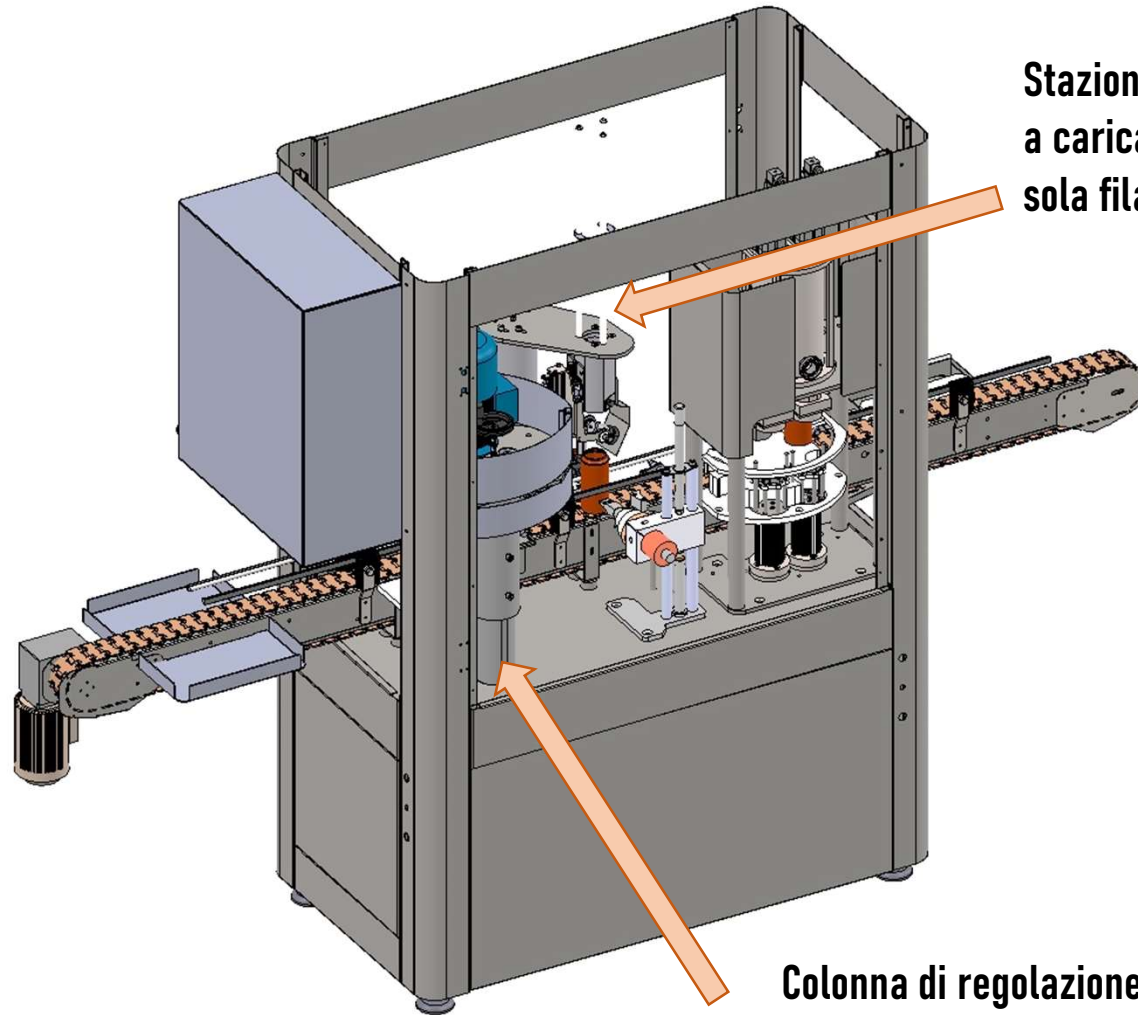

Stazione di distribuzione coperchi a caricamento diretto, consentita una sola fila di coperchi per volta

Colonna di regolazione dell'altezza della stazione di aggraffatura a movimentazione manuale

MINICAN – ALTRE DOTAZIONI

Macchina predisposta per il ciclo di lavaggio CIP in ricircolo

Possibilità di affiancare in ingresso la stazione di etichettatura con il marcatore termico

Possibilità di integrare sul distributore coperchi il magazzino di caricamento rotativo

Possibilità di personalizzazione estetica per adattamento a brand-style esistente

Riferimenti di progetto

Project Manager: Tiziano Mussini + 39 335-7407629

Marketing Manager: Monia Mussini

Customer Service: Monia Mussini

Per qualsiasi informazione, contattate i nostri uffici allo +39 0522.272834 oppure inviate una richiesta via mail all'indirizzo info@dmc-online.it

